

管道附件

WBSV 系列

波纹管密封截止阀

华申·马克丹尼保留未通知更改产品设计和材料的权利

型号	WBSV
连接尺寸	DN15-DN300
连接方式	螺纹, 承插焊, 法兰
阀体材料	球墨铸铁, 铸钢
PMO 最高工作压力	40bar
TMO 最高工作温度	300°C
PMA 最高允许压力	64bar在20°C以内
TMA 最高允许温度	300°C 在 40bar



典型应用

WBSV 系列截止阀可广泛用于石油化工, 电力, 冶金, 电子, 真空, 仪表, 纺织等行业的水, 蒸汽, 油品等非腐蚀性流体管路中。

技术特性

该系列波纹管密封截止阀采用双重组合密封, 以双层不锈钢波纹管作为阀杆密封元件, 同时以石墨填料作为二次辅助密封, 真正杜绝泄露。阀瓣与阀座之间平面密封形式, 进一步确保了阀杆处动态和静态密封性能的高度可靠, 使其在各种方位下都能表现出卓越的密封性能。

使用寿命长

结构设计紧凑、坚固; 波纹管配有防扭曲装置, 可延长波纹管使用寿命。

操作简单

启闭行程短, 反应时间短; 手轮无升降, 即使在狭小的空间也能启、闭自如; 开/关位置显示使操作一目了然。

双重密封, 密封性能卓越

采用由双层不锈钢波纹管密封和石墨填料组成的双重密封。

无需维护

核心部件—双层波纹管密封结构既杜绝泄露又无需特殊维护。

平面密封, 杜绝泄露

阀瓣和阀座之间采用平面密封形式, 进一步提高了密封性能。

应用广泛

可广泛适用于各种工业流体, 向事可工作于广泛的压力和温度范围, 不受震动等外界条件影响。

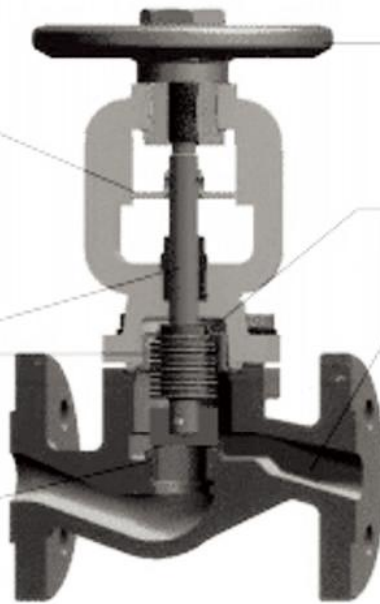

材料

阀体&阀盖	球墨铸铁ASTMA395或铸钢A216WCB
阀座	不锈钢
阀瓣	不锈钢
波纹管	不锈钢, AISI 304
垫片	不锈钢+柔性石墨
阀杆	420不锈钢
填料	柔性石墨
手轮	碳钢

选型和下订单

请注明: 型号及规格
连接方式及选项

特殊要求注明: 最大工作压力, 最高工作温度, 公称通径

管道附件

WBSV 系列

波纹管密封截止阀



图1 波纹管密封截止阀（法兰连接）

波纹管截止阀法兰连接尺寸表 (mm)								
产品型号	DN	D0	D	H	L	Z-φd		
						PN16	PN25	PN40
球墨铸铁	15	125	95	200	130	4-φ14		
	20	125	105	200	150	4-φ14		
	25	125	115	210	160	4-φ14		
	32	150	140	220	180	4-φ18		
	40	150	150	235	200	4-φ18		
	50	150	165	235	230	4-φ18		
	65	250	185	350	290	4-φ18	8-φ18	
	80	250	200	360	310	8-φ18		
	100	300	220/235	390	350	8-φ18	8-φ22	
	125	300	250/270	500	400	8-φ18	8-φ26	
	150	420	285/300	530	480	8-φ22	8-φ26	
	200	420	340/360	590	600	12-φ22	12-φ26	
250	520	405/425	765	650	12-φ26	12-φ30		
300	520	460/485	810	750	12-φ26	16-φ30		
铸钢	15	125	95	200	130	4-φ14		
	20	125	105	205	150	4-φ14		
	25	125	115	215	160	4-φ14		
	32	150	140	235	180	4-φ18		
	40	150	150	235	200	4-φ18		
	50	150	165	235	230	4-φ18		
	65	250	185	355	290	4-φ18	8-φ18	8-φ18
	80	250	200	360	310	8-φ18		
	100	300	235	390	350	8-φ18	8-φ22	8-φ22
	125	300	270	465	400	8-φ18	8-φ26	8-φ26
	150	425	300	505	480	8-φ22	8-φ26	8-φ26
	200	425	375	600	600	12-φ22	12-φ26	12-φ30
	250	520	450	780	740	12-φ26	12-φ30	12-φ33
	300	520	515	805	850	12-φ26	16-φ30	16-φ33

管道附件

WBSV 系列

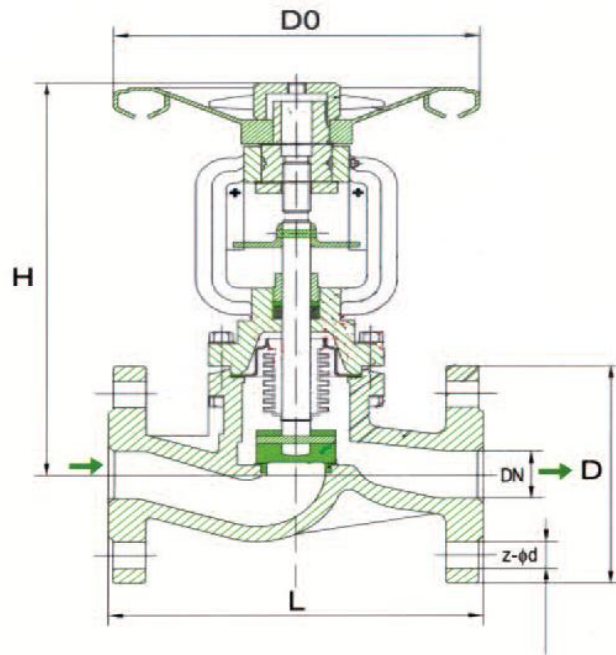
波纹管密封截止阀

华申·马克丹尼保留未经通知
更改产品设计和材料的权利

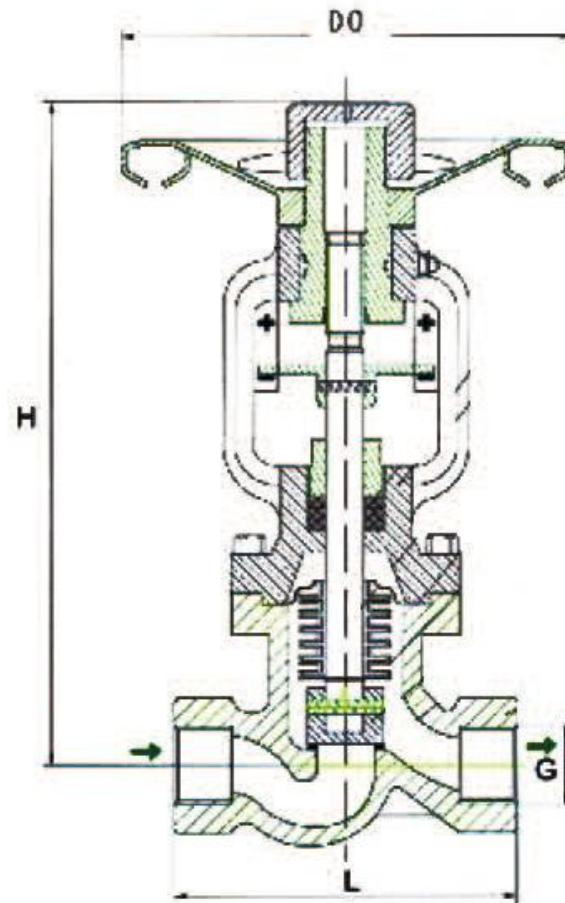

图2 波纹管密封截止阀（螺纹连接）

波纹管截止阀螺纹连接尺寸表 (mm)					
产品型号	DN	D0	D0	L	G
铸钢	15	Φ100	180	90	1/2"
	20	Φ100	180	100	3/4"
	25	Φ100	192	120	1"
	32	Φ120	212	140	1-1/4"
	40	Φ120	220	170	1-1/2"
	50	Φ120	235	200	2"