

# 橡胶瓣旋启式止回阀 (W-H44X-16Q)

## ◆ 产品应用及特点:

功 能: 依靠介质本身流动而自动开、闭阀瓣,  
用来防止介质倒流;

应用区域: 石油、化工、冶金、水处理等;

产品特点:

1. 低压启闭性能好;
2. 水头损失小;
3. 阀瓣整体包胶, 保证不受污染;
4. 使用寿命长;



## ◆ 工作原理:

当介质按规定方向流动时, 阀瓣受介质力的作用, 被开启;介质逆流时, 依靠介质本身流动自行快速关闭, 达到阻止介质逆流的目的。

## ◆ 技术参数:

公称通径: DN50~DN600

公称压力: PN16

适用温度: 0~80℃

适用介质: 水

测试标准: GB/T 13927-2008

## ◆ 主要零件材质

零件名称	阀体	阀盖	阀瓣
材质	球铁表面环氧喷涂	球铁表面环氧喷涂	球铁包胶 EPDM

## ◆ 外形尺寸:

连接尺寸: GB/T 17241.6

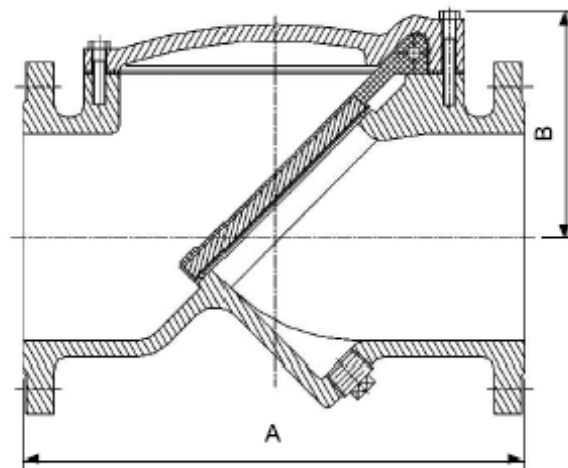

规格	50	65	80	100	125	150	200	250	300	350	400	450	500	600
A	203	216	241	292	330	356	495	622	698	787	914	978	978	1295
B	86	100	110	120	140	150	180	251	310	350	380	400	450	520

**◆ 典型应用:**

- 1、 水厂及水源工程
- 2、 环境保护
- 3、 市政设施
- 4、 电力及公用事业
- 5、 建筑行业
- 6、 石油、化工
- 7、 钢铁、冶金
- 8、 造纸行业

**◆ 安装使用说明:**

- (1) 将设备要求的额定参数与产品上标示的额定参数进行对照，确保满足需用的要求；
- (2) 安装人员需是经过培训的、有经验的，以确保安装工作顺利完成；
- (3) 在安装结束后需进行彻底地检查以确保安装无误；
- (4) 为确保安装工作不出现任何意外，在产品安装前需对管道系统进行彻底地的清洗（必要时采用化学试剂），以确保管道系统的清洁、无锈蚀和污垢，在冲洗前需移去所有的过滤装置以确保管道通畅；
- (5) 建议在系统初始清洗时设备安装管道处安装临时管道，待冲洗工作完成后再将设备安装到管道上；
- (6) 使用符合标准的法兰与紧固件来连接；
- (7) 安装时，请注意介质流动方向需与阀体的箭头方向一致；